



Russell Hobbs

INSTRUCTIONS AND WARRANTY



MODEL NO. RHCG120

COFFEE GRINDER

Congratulations on purchasing our Russell Hobbs Coffee Grinder. Each unit is manufactured to ensure safety and reliability. Before using this appliance for the first time, please read the instruction manual carefully and keep it for future reference.

FEATURES OF THE RUSSELL HOBBS COFFEE GRINDER

- 120W
- Multi-purpose Coffee and Spice Grinder
- Multi-purpose unit grinds coffee beans and soft-to-medium orientated spices, herbs, nuts and grains
- Easy-to-use pulse operating mode
- Stainless steel blades
- Safety lock system
- Handy cord storage
- Beautiful brushed stainless steel finish with black and stainless steel accents on body and lid
- Easy to clean
- Compact European styled design
- Electric grinder provides fast grinding
- Large grinding capacity
- The coffee lovers necessity - experience the rich aroma and flavour of fresh coffee!
- Grind nuts to add another dimension to salads and desserts
- Chop herbs and spices for gourmet meals
- Grind grains and add to your meals for a more healthy and balanced diet
- Not suitable for hard nuts and spices, e.g. Nutmeg
- For domestic use only
- 1 year warranty

IMPORTANT SAFEGUARDS

When using any electrical appliance, basic safety precautions should always be followed including the following:

1. Please read the instructions carefully before using any appliance.
2. Always ensure that the voltage on the rating label corresponds to the mains voltage in your home.
3. Incorrect operation and improper use can damage the appliance and cause injury to the user.

4. The appliance is intended for household use only. Commercial use invalids the warranty and the supplier cannot be held responsible for injury or damage caused when using the appliance for any other purpose than that intended.
5. Avoid any contact with moving parts.
6. This appliance is not intended for use by persons (including children) with reduced physical, sensory or mental capabilities, or lack of experience and knowledge, unless they have been given supervision or instruction concerning use of the appliance by a person responsible for their safety.
7. Children should be supervised to ensure that they do not play with the appliance.
8. Check the power cord and plug regularly for any damage. If the cord or the plug is damaged, the manufacturer or a qualified person must replace it in order to avoid an electrical hazard.
9. The appliance is not intended to be operated by means of an external timer or separate remote-control system.
10. Do not use the appliance if it has been dropped or damaged in any way. In case of damage, take the unit in for examination and/or repair by an authorised service agent.
11. Do not use harsh abrasives, caustic cleaners or oven cleaners when cleaning this appliance.
12. To reduce the risk of electric shock, do not immerse or expose the plug or the power cord to water or any other liquid.
13. Only the appropriate temperature control probe supplied by the manufacturer must be used, and it must be removed before the appliance is cleaned.
14. The appliance power inlet must be dried before the appliance is used again.
15. Remove the plug from the socket by gripping the plug. Do not pull on the cord to disconnect the appliance from the mains. Always unplug the unit when not in use, before cleaning or when adding or removing parts.
16. A short detachable cord is provided to reduce the hazards resulting from becoming entangled in or tripping over a longer cord.
17. Do not let the cord hang over the edge of a table or counter. Ensure that the cord is not in a position where it can be pulled on inadvertently.
18. Do not allow the cord to touch hot surfaces and do not place on or near a hot gas or electric burner or in a heated oven.
19. Do not use the appliance on a gas or electric cooking top or over or near an open flame.
20. Use of an extension cord with the appliance is not recommended. However, if it is necessary to use an extension lead, ensure that the lead is suited to the power consumption of the appliance to avoid overheating of the extension cord, appliance or plug point. Do not place the extension cord in a position where it can be pulled on by children or animals, or tripped over.

21. This appliance is not suitable for outdoor use. For household use only. Do not use this appliance for anything other than its intended use.
22. DO NOT carry the appliance by the power cord.
23. Do not leave the appliance unattended during use. Always unplug the unit when not in use or before cleaning.
24. Always operate the appliance on a smooth, even, stable surface. Do not place the unit on a hot surface and avoid operating it on metal surfaces.
25. Ensure that the switch is in the "OFF" or "O" position after each use.
26. The manufacturer does not accept responsibility for any damage or injury caused by improper or incorrect use, or for repairs carried out by unauthorised personnel.
27. In case of technical problems, switch off the machine and do not attempt to repair it yourself. Return the appliance to an authorised service facility for examination, adjustment or repair. Always insist on the use of original spare parts. Failure to comply with the above mentioned pre-cautions and instructions, could affect the safe operation of this machine.
28. Do not operate any appliance with a damaged cord or plug or after the appliance malfunctions, or has been damaged in any manner. Return appliance to the nearest authorised service facility for examination, repair or adjustment.
29. Ensure that the cover is securely placed before switching the coffee grinder on.
30. After use, do not take the cover off until the blade has come to a complete standstill.
31. Do not operate the appliance for longer than one minute continuously as this could cause overheating. Allow it to cool down for 10-15 minutes after prolonged use before continuing.

PARTS DIAGRAM

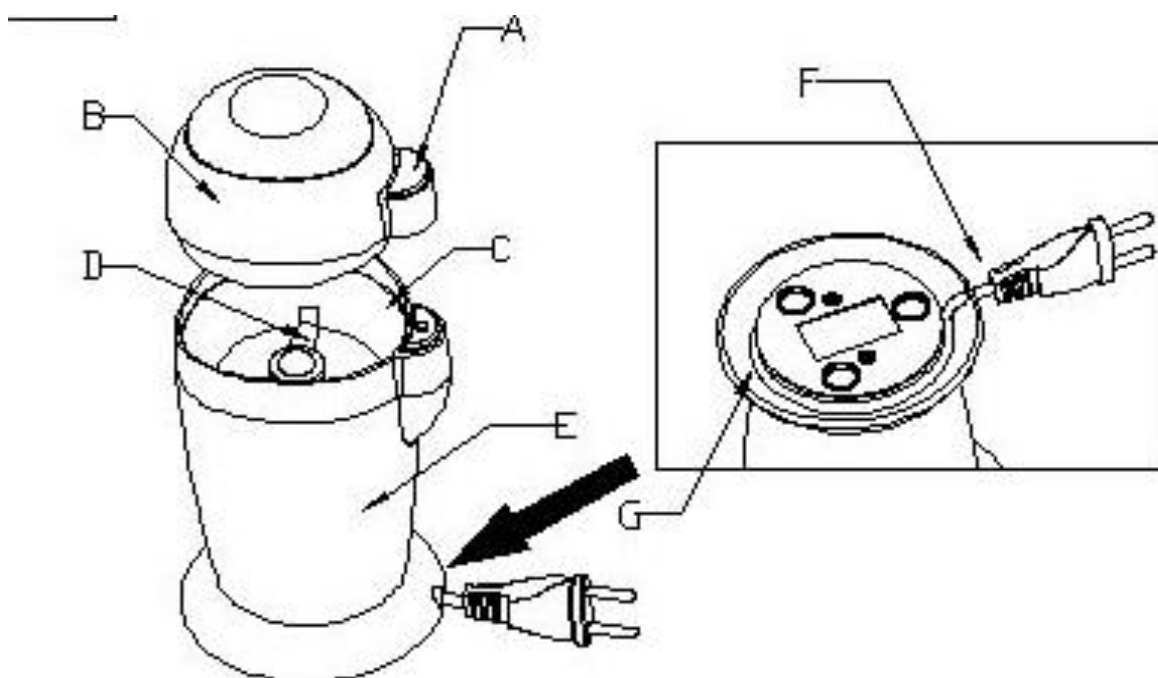

- A. On/off switch
- B. Cover
- C. Mill beaker
- D. Blade
- E. Main body
- F. Cord
- G. Cord storage

BEFORE FIRST USE

- Before using the unit for the first time, remove any packaging material and carefully clean the coffee grinder in warm, soapy water - rinse and dry.

USING THE COFFEE GRINDER

- Fill the mill beaker. Take care not to fill above 1/3 cups of the cover.
- Place the cover securely on the coffee grinder.
- Insert the plug into an appropriate electrical outlet.
- Hold the coffee grinder with one hand, whilst pressing and holding the switch with the other hand.
- With maximum filling, the operation takes approximately 30 seconds. The longer you continue the operation, the better the results will be.
- Note: Do not over-process!
- Once you have finished, switch the coffee grinder off and remove the plug from the electrical outlet.
- Pat the cover to release any ground coffee sticking to it, and then open the coffee grinder.

CLEANING AND MAINTENANCE

- This appliance is for household use only and is not user-serviceable.
- Do not open or change any parts by yourself. Please refer to a qualified electrical service department or return to the supplier if servicing is necessary.
- Disconnect the plug from the wall outlet and remove the probe together with the power cord from the appliance's power inlet.
- Allow the unit to cool.
- To clean the temperature control probe, wipe over the unit with a slightly damp cloth. Use a non-abrasive sponge or damp dish cloth to clean the mill beaker
- The power inlet must be dried before the appliance is used again.
- Let parts dry completely before reassembling.

STORING THE APPLIANCE

- Unplug the unit from the electrical outlet and clean all the parts as instructed above. Ensure that all parts are dry before storing.
- Store the appliance in its box or in a clean, dry place.
- Never store the appliance while it is still wet or dirty.
- Never wrap the power cord around the appliance.
- Take caution when storing the temperature control knob – do not knock or drop it as that may damage it. If damage is suspected, report it to customer services.

SERVICING THE APPLIANCE

There are no user serviceable parts in this appliance. If the unit is not operating correctly, please check the following:

- You have followed the instructions correctly
- That the unit has been wired correctly and that the wall socket is switched on.
- That the mains power supply is ON.
- That the plug is firmly in the mains socket.

If the appliance still does not work after checking the above:

Consult the retailer for possible repair or replacement. If the retailer fails to resolve the problem and you need to return the appliance, make sure that:

- The unit is packed carefully back into its original packaging.
- Proof of purchase is attached.
- A reason is provided for why it is being returned.

If the supply cord is damaged, it must be replaced by the manufacturer or an authorised service agent, in order to avoid any hazard. If service becomes necessary within the warranty period, the appliance should be returned to an approved Home of Living Brands (Pty) Limited service centre. Servicing outside the warranty period is still available, but will, however, be chargeable.

CHANGING THE PLUG

Should the need arise to change the fitted plug, follow the instructions below.

This unit is designed to operate on the stated current only. Connecting to other power sources may damage the appliance. Connect to a two-pin plug only.

PLEASE AFFIX YOUR PROOF OF PURCHASE/RECEIPT HERE

IN THE EVENT OF A CLAIM UNDER WARRANTY THIS RECEIPT MUST BE PRODUCED.

WARRANTY

1. Home of Living Brands (Pty) Limited (“Home of Living Brands”) warrants to the original purchaser of this product (“the customer”) that this product will be free of defects in quality and workmanship which under normal personal, family or household use and purpose may manifest within a period of 1 (one) year from the date of purchase (“warranty period”).
2. Where the customer has purchased a product and it breaks, is defective or does not work properly for the intended purpose, the customer must notify the supplier from whom the customer bought the product (“the supplier”) thereof within the warranty period. Any claim in terms of this warranty must be supported by a proof of purchase. If proof of purchase is not available, then repair, and/or service charges may be payable by the customer to the supplier.
3. The faulty product must be taken to the supplier's service centre to exercise the warranty.
4. The supplier will refund, repair or exchange the product in terms of this warranty subject to legislative requirements. This warranty shall be valid only where the customer has not broken the product himself, or used the product for something that it is not supposed to be used for. The warranty does not include and will not be construed to cover products damaged as a result of disaster, misuse, tamper, abuse or any unauthorised modification or repair of the product.
5. This warranty will extend only to the product provided at the date of the purchase and not to any expendables attached or installed by the customer.
6. If the customer requests that the supplier repairs the product and the product breaks or fails to work properly within 3 (three) months of the repair and not as a result of misuse, tampering or modification by or on behalf of the customer, then the supplier may replace the product or pay a refund to the customer.
7. The customer may be responsible for certain costs where products returned are not in the original packaging, or if the packaging is damaged. This will be deducted from any refund paid to the customer.

HOME OF LIVING BRANDS (PTY) LTD (JOHANNESBURG)

JOHANNESBURG

TEL NO. (011) 490-9600

CAPE TOWN

TEL NO. (021) 552-5161

DURBAN

TEL NO. (031) 792-6000

www.homeoflivingbrands.com
www.russellhobbs.co.za
www.facebook.com/RussellHobbsSA

Félicitations pour l'achat de notre Moulin à café Russell Hobbs Chaque unité est fabriquée afin de d'assurer la sécurité et la fiabilité. Avant d'utiliser cet appareil pour la première fois, merci de lire le manuel avec soin et de le garder à titre de référence.

CARACTÉRISTIQUES DE LE MOULIN À CAFÉ RUSSELL HOBBS

- 120 W
- Moulin multi-usages à café et à épices
- L'appareil multi-usages mout les grains de café et les épices de douces à moyennes, les fines herbes, les noix et les grains
- Mode de fonctionnement à impulsions facile-à-utiliser
- Lames en acier inoxydable
- Système de verrouillage de sécurité
- Rangement pratique pour le cordon
- Superbe finition en acier inoxydable brossé avec des touches de noir et d'acier inoxydable sur le corps et le couvercle
- Facile à nettoyer
- Conception compacte européenne stylée
- Le moulin électrique fournit une mouture rapide
- Grande capacité de mouture
- La nécessité des amoureux du café – faites l'expérience de l'arôme et de la saveur riches d'un café frais !
- Moulez des noix pour ajouter une autre dimension aux salades et aux desserts
- Hachez les fines herbes et les épices pour des repas gastronomiques
- Moulez les grains et ajoutez à vos repas un régime plus sain et équilibré
- Ne convient pas pour les noix et les épices dures, par exemple la noix de muscade
- Réservé uniquement à un usage domestique
- 1 an de garantie

GARANTIES IMPORTANTES

Lors de l'utilisation de n'importe quel appareil électrique, des précautions de sécurité élémentaires devraient toujours être suivies, ainsi que les points suivants :

1. Merci de lire les instructions avec attention avant d'utiliser tout appareil quel qu'il soit.
2. Toujours vous assurer que le voltage indiqué sur la plaque signalétique correspond aux voltages principaux dans votre maison.
3. Une opération incorrecte et une utilisation inappropriée peuvent endommager l'appareil et entraîner des blessures pour l'utilisateur.

4. L'appareil est destiné à uniquement à un usage domestique. Une utilisation commerciale annule la garantie et le fournisseur ne peut pas être tenu pour responsable des blessures ou des dommages causent lors de l'utilisation de l'appareil pour tout autre usage que celui auquel il est destiné.
5. Éviter tout contact avec les parties mobiles.
6. Cet appareil n'est pas destiné aux personnes (y compris les enfants) dont les capacités physiques, sensorielles et intellectuelles sont limitées, ou qui ont un manque d'expérience et de connaissances à moins qu'elles n'aient été supervisées ou qu'elles aient reçu des instructions sur l'utilisation de l'appareil par une responsable de leur sécurité.
7. Les enfants devraient être surveillés pour s'assurer qu'ils ne jouent pas avec l'appareil.
8. Vérifier le cordon d'alimentation et brancher régulièrement pour éviter que le cordon ne soit endommagé. Si le cordon ou la prise sont endommagés, ils doivent être remplacés par le fabricant ou par une personne qualifiée afin d'éviter un danger électrique.
9. L'appareil n'est pas conçu pour fonctionner avec une minuterie externe ou un système de télécommande à distance séparée.
10. Ne pas utiliser l'appareil s'il est tombé ou s'il a été endommagé de quelque manière que ce soit. En cas de dommage, rapporter l'unité pour un examen et / ou une réparation par un agent de maintenance agréé.
11. N'utilisez pas de détergents puissants, de nettoyant caustique ou de nettoyant pour four quand vous nettoyez ce produit.
12. Pour éviter le risqué de choc électrique, ne pas immerger ou exposer la prise, ou le cordon d'alimentation dans l'eau ou bien dans tout autre liquide.
13. Seule la sonde de contrôle de la température appropriée, fournie par le fabricant doit être utilisée, et elle doit être retirée avant que l'appareil ne soit nettoyé.
14. La prise d'alimentation de l'appareil doit être séchée, avant que l'appareil ne soit à nouveau utilisé.
15. Retirer la fiche de la prise en tenant la fiche. Ne pas tirer sur le cordon pour déconnecter l'appareil du secteur. Toujours débrancher l'unité lorsqu'elle n'est pas utilisée, avant le nettoyage ou lors de l'ajout ou du retrait de parties.
16. Un cordon court, détachable est fourni, afin d'éviter les dangers si vous vous accrochez à, ou si vous trébuchez sur un long cordon.
17. Ne pas laisser le cordon dépasser du bord de la table ou du comptoir. S'assurer que le cordon n'est pas dans une position où il peut être tiré par inadvertance.
18. Ne pas laisser le cordon de toucher des surfaces chaudes et ne pas le placer sur ou près d'un réchaud à gaz ou électrique ou d'un four chaud.

19. Ne pas utiliser l'appareil sur une plaque à gaz ou électrique ou au-dessus d'une flamme.
20. L'utilisation d'un cordon d'extension avec cet appareil n'est pas recommandée. Cependant, s'il s'avère nécessaire d'utiliser une rallonge électrique qui est adaptée à la consommation d'énergie de l'appareil, afin d'éviter le surchauffement du cordon d'extension, de l'appareil ou de la prise de courant. Ne pas mettre la rallonge dans une position où elle peut être tirée par des enfants, ou des animaux, ou bien où ils risquent de trébucher dessus.
21. Cet appareil n'est pas recommandé pour un usage extérieur. Réservé uniquement à un usage domestique. Ne pas utiliser cet appareil pour quelque chose d'autre que l'utilisation à laquelle il est destiné.
22. NE PAS porter l'appareil en le prenant par le cordon d'alimentation.
23. Ne pas laisser cet appareil sans surveillance pendant son utilisation. Débrancher toujours l'unité lorsqu'elle n'est pas utilisée, ou avant de la nettoyer.
24. Faire toujours fonctionner l'appareil sur une surface régulière et stable. Ne placez pas l'appareil sur une surface chaude et évitez de le faire fonctionner sur des surfaces métalliques.
25. S'assurer que l'interrupteur est en position « ARRÊT » ou « 0 » après chaque utilisation.
26. Le fabricant n'accepte de prendre aucune responsabilité pour tout dommage ou blessure que ce soit, qui seraient dues à une utilisation incorrecte ou inappropriée, ou celle de réparations exécutées par un personnel non-agréé.
27. En cas de problèmes techniques, éteindre la machine et ne pas essayer de la réparer vous-même. Renvoyer l'appareil à un service de maintenance habilité pour un examen, un ajustement ou pour une réparation. Insister toujours pour que les pièces détachées d'origines soient utilisées. Le non-respect avec les précautions et les instructions mentionnées ci-dessus pourrait empêcher le bon fonctionnement de cette machine.
28. Ne faites pas fonctionner cet appareil avec un cordon ou une prise endommagés, ou après que l'appareil ait mal fonctionné, ou bien s'il est endommagé de quelque manière que ce soit. Renvoyez l'appareil au service d'entretien agréé le plus proche, pour une inspection, réparation ou pour un ajustement.
29. Assurez-vous que le couvercle est correctement placé avant de mettre le moulin à café en marche.
30. Après utilisation, ne retirez pas le couvercle avant que la lame ne soit complètement arrêtée.
31. N'utilisez pas l'appareil pendant plus d'une minute en continu car cela pourrait entraîner une surchauffe. Laissez-le refroidir pendant 10 à 15 minutes après l'utilisation prolongée avant de poursuivre.

SCHÉMA DES PIÈCES

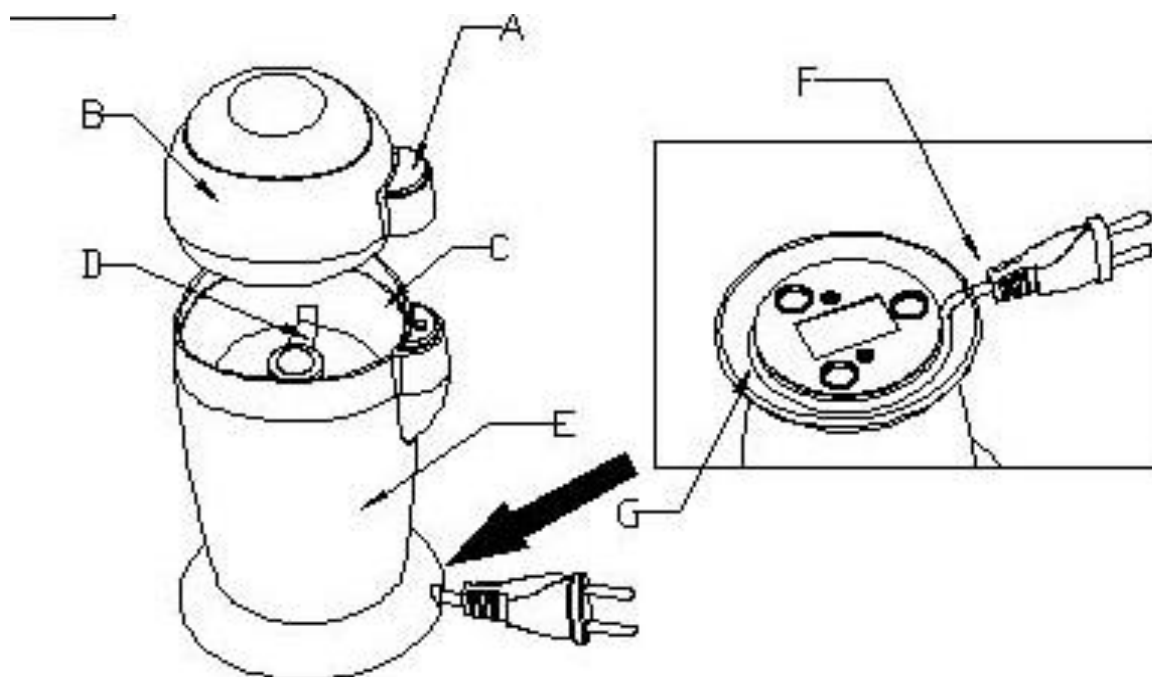

- A. Interrupteur marche/arrêt
- B. Couvercle
- C. Bol du moulin
- D. Pale
- E. Corps principal
- F. Cordon
- G. Rangement du cordon d'alimentation

AVANT LA PREMIÈRE UTILISATION

- Avant d'utiliser l'appareil pour la première fois, retirez tous les matériaux d'emballage et nettoyez soigneusement le moulin à café dans de l'eau chaude, savonneuse - rincez et séchez.

UTILISATION DU MOULIN À CAFÉ

- Remplissez le bol du moulin. Prenez soin de ne pas remplir au-delà d'un tiers du couvercle.
- Placez correctement le couvercle sur le moulin à café.
- Insérez la fiche dans une prise électrique appropriée.
- Maintenez le moulin à café d'une main, tout en appuyant sur l'interrupteur de l'autre main.
- Avec un remplissage maximum, l'opération prend environ 30 secondes. Plus vous poursuivez l'opération, meilleurs seront les résultats.
- Remarque : N'exagérez pas !

- Une fois que vous avez terminé, éteignez le moulin à café et retirez la fiche de la prise électrique.
- Tapotez le couvercle pour faire tomber le café moulu qui s'y trouve collé, puis ouvrez le moulin à café.

NETTOYAGE ET MAINTENANCE

- Cet appareil est destiné uniquement à un usage domestique et il ne peut pas être réparé par l'utilisateur.
- Ne pas ouvrir ou changer aucune des parties vous-même. Veuillez-vous référer auprès d'un service électrique qualifié ou renvoyer le batteur manuel au fournisseur si cela s'avère nécessaire pour son entretien.
- Déconnectez la fiche de la prise murale et retirez la sonde avec le cordon d'alimentation de la prise d'alimentation de l'appareil.
- Laissez l'appareil refroidir.
- Pour nettoyer la sonde de contrôle de la température, essuyez au-dessus de l'appareil avec un chiffon légèrement humide. Utilisez une éponge non abrasive ou un torchon humide pour nettoyer le bol du moulin.
- La prise électrique doit être séchée avant que l'appareil ne soit à nouveau utilisé.
- Laissez les parties sécher complètement, avant de les réassembler.

RANGEMENT DE L'APPAREIL

- Assurez-vous que l'appareil est en position d'ARRÊT. Débranchez la cafetière de la prise d'alimentation.
- Nettoyer les pièces comme il l'a été recommandé ci-dessus. S'assurer que toutes les pièces sont sèches avant de les ranger.
- Ranger l'appareil dans un endroit propre et sec.
- Ne jamais ranger l'appareil s'il est encore humide ou sale.
- Ne jamais enrouler le cordon d'alimentation autour du appareil.

MAINTENANCE DE L'APPAREIL

Il n'existe pas de pièces dans cet appareil, dont la maintenance puisse être faite par l'utilisateur. Si l'unité ne fonctionne pas correctement, veuillez vérifier les points suivants :

- Vous avez correctement suivi les instructions.
- Que l'unité a été correctement connectée et que toutes les prises murales sont allumées.
- Que l'alimentation secteur est sur MARCHE.
- Que la fiche est solidement ancrée dans la prise de courant.

Si cet appareil ne fonctionne toujours pas après avoir vérifié les points énoncés ci-dessus :

Consulter un détaillant pour la possibilité d'une réparation ou bien d'un remplacement. Si le détaillant ne réussit pas à résoudre le problème est que vous devez renvoyer l'appareil, assurez-vous que :

- L'unité est emballée avec soin dans son emballage d'origine.
- La preuve d'achat est jointe.
- La raison pour laquelle l'appareil est renvoyé.

Si le cordon d'alimentation est endommagé, il doit être remplacé par le fabricant ou par un agent de maintenance agréé, afin d'éviter tout danger. Si la maintenance devient nécessaire pendant la durée de la garantie, l'appareil devrait être renvoyé à un centre de maintenance agréé par Home of Living Brands (Pty) Ltd. La maintenance au-delà de la garantie est toutefois possible, mais elle sera cependant facturée.

LE CHANGEMENT DE LA PRISE

Si la prise intégrée devait être change, suivez les instructions ci-dessous.

Cette unité est uniquement conçue pour fonctionner au courant indiqué. La connexion à d'autres sources d'alimentation pourrait endommager le appareil. Connecter la prise à trois chiffres de la manière suivante :

Les fils de ce réseau sont colorés selon le code suivant :

Vert/jaune = Terre
Bleu = Neutre
Marron = Actif

AVERTISSEMENT : CET APPAREIL DOIT ÊTRE RACCORDE A UNE PRISE DE TERRE
(Il faut toujours s'assurer que la prise à trois fiches est connectée de la manière suivante :)

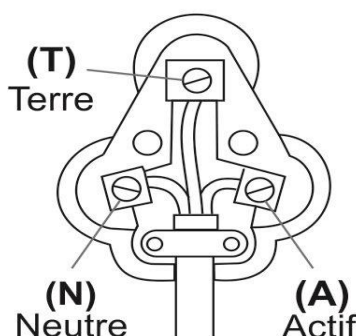

**(T) Vert et jaune
(N) Bleu
(A) Marron**

**VEUILLEZ APOSER VOTRE PREUVE D'ACHAT / RECU ICI EN CAS DE
RECLAMATION PENDANT LA PERIODE DE GARANTIE CE RECUS DOIT ETRE
PRESENTE.**

GARANTIE

1. Home of Living Brands (Pty) Limited garantie à l'acheteur d'origine de ce produit (« le client »), que ce dernier ne présentera pas de défauts de qualité, ni de fabrication qui dans le cadre d'une utilisation normale, familiale ou domestique pourrait apparaître en l'espace d'1 (d'une) année suivant la date d'achat (« période de garantie »).
2. Lorsque le client a acheté un produit qui se casse, présente des défauts ou qui ne fonctionne pas correctement pour l'utilisation pour laquelle il était destiné, le client doit signaler cela au fournisseur auprès duquel il a acheté le produit (« le fournisseur ») durant la période de garantie. Toute réclamation selon les conditions de la garantie doit être accompagnée d'une preuve d'achat. Si la preuve d'achat, n'est pas disponible, à ce moment-là, les frais de réparation et / ou d'entretien peuvent être à la charge du client vis-à-vis du fournisseur.
3. Un produit défectueux doit être rapporté au centre d'entretien du fournisseur pour faire jouer la garantie.
4. Le fournisseur remboursera, réparera ou échangera le produit selon les termes de cette garantie qui est assujettie aux exigences légales. Cette garantie devrait être valable uniquement quand le client n'a pas cassé lui-même l'appareil, ou utilisé ce dernier pour faire quelque chose pour lequel il n'était pas destiné. La garantie ne comprend pas et ne peut pas être saurait être considérée comme couvrant les dommages affectant l'appareil, qui seraient le résultat d'un accident, d'une mauvaise utilisation, d'une modification, d'un abus ou de toute modification ou réparation non-autorisée de l'appareil.
5. La garantie couvrira uniquement le produit fournit à la date d'achat et elle ne s'appliquera pas à toute pièces ajoutée ou installée par le client.
6. Si le client demande au fournisseur de réparer le produit et si le produit casse ou ne fonctionne pas correctement dans les 3 (trois) mois de la réparation, et si ceci n'est pas le résultat d'une mauvaise utilisation, à ce moment-là le fournisseur pourrait remplacer le produit ou rembourser le client.
7. Le client pourrait être tenu pour responsable de certains frais lorsque les produits ne sont pas renvoyés dans leur emballage d'origine, ou si l'emballage est endommagé. Ceci sera déduit de tout remboursement fait au client.

HOME OF LIVING BRANDS (PTY) LTD

011 490-9600 (Johannesburg)

031 792-6000 (Durban)

021 552-5161 (Cape Town)

www.russellhobbs.co.za

www.facebook.com/RussellhobbsSA

www.homeoflivingbrands.com

Parabéns por ter comprado o nosso moinho de café da Russell Hobbs Cada unidade é fabricada de forma a garantir segurança e fiabilidade. Antes de utilizar este aparelho pela primeira vez, leia o manual de instruções atentamente e guarde-o para futura referência.

CARACTERÍSTICAS DO MOINHO DE CAFÉ DA RUSSELL HOBBS

- 120 W
- Moinho de café e especiarias multifuncional
- A unidade multifuncional destina-se para moer grãos de café e especiarias, ervas, frutos secos e cereais com um grau de dureza mole-a-médio.
- Modo operacional de impulso de fácil utilização.
- Lâminas em aço inoxidável
- Sistema de bloqueio de segurança
- Armazenamento do cabo eléctrico útil.
- Acabamento com aço inoxidável escovado belo com detalhes de aço inoxidável no corpo e tampa.
- Fácil de limpar
- Design de estilo europeu compacto.
- Moinho eléctrico fornece moagem rápida.
- Capacidade de moagem grande.
- Um objecto indisponível para os amantes de café – desfrutar o rico aroma e saboroso do café fresco!
- Moer frutos secos para adicionar outra dimensão às saladas e sobremesas.
- Cortar ervas e especiarias para refeições gourmets.
- Moer grãos de cereais para adicionar às suas refeições para uma dieta mais saudável e equilibrada.
- Não é adequado para utilização com frutos duros e especiarias, por exemplo, noz-moscada.
- Apenas para utilização doméstica
- 1 ano de garantia

SALVAGUARDAS IMPORTANTES

Quando utilizar qualquer aparelho eléctrico, deve seguir sempre as precauções de segurança básicas, incluindo o seguinte:

1. Leia atentamente as instruções antes de utilizar qualquer aparelho.
2. Certifique-se sempre de que a tensão na etiqueta de classificação corresponde à tensão da corrente eléctrica na sua residência.

3. A operação incorreta e utilização imprópria podem danificar o aparelho e causar lesões no utilizador.
4. O aparelho destina-se apenas a utilização doméstica. A utilização comercial invalida a garantia e o fornecedor não pode ser responsabilizado por lesões ou danos causados quando o aparelho for utilizado para qualquer outra finalidade diferente da prevista.
5. Evite qualquer contacto com as peças em movimento.
6. Este aparelho não se destina a ser utilizado por pessoas (incluindo crianças) com capacidades físicas, sensoriais ou mentais reduzidas, ou com falta de experiência e conhecimentos, a não ser que tenham sido supervisionados ou ensinados a utilizar o aparelho por uma pessoa responsável pela sua segurança.
7. As crianças devem ser supervisionadas para garantir que não brincam com o aparelho.
8. Verifique o cabo de alimentação e a ficha regularmente para verificar a existência de quaisquer danos. Se o cabo ou a ficha estiverem danificados, devem ser substituídos pelo fabricante ou por uma pessoa qualificada de forma a evitar um perigo elétrico.
9. A máquina não se destina a ser utilizada com um temporizador externo ou sistema de controlo remoto separado.
10. Não utilize o aparelho se este tiver sido deixado cair ou estiver danificado de qualquer forma. Em caso de danos, devolva a unidade para verificação e/ou reparação por parte de um agente de assistência autorizado.
11. Não utilize abrasivos ásperos, agente de limpeza cáusticos ou agentes de limpeza para fornos quando limpar este aparelho.
12. Para reduzir o risco de choque elétrico, não mergulhe ou exponha a ficha ou cabo de alimentação em água ou em qualquer outro líquido.
13. Apenas a sonda de controlo da temperatura apropriada fornecida pelo fabricante deve ser utilizada e deve ser removida antes de limpar o aparelho.
14. A tomada de alimentação do aparelho deve ser seca antes de utilizar novamente o aparelho.
15. Remova a ficha da tomada ao agarrar na ficha. Não puxe pelo cabo para desligar o aparelho da corrente elétrica. Desligue sempre a unidade quando esta não estiver a ser utilizada, antes de limpar ou quando adicionar ou remover peças.
16. É fornecido um cabo removível pequeno para reduzir os riscos resultantes de ficar preso ou de tropeçar num cabo maior.
17. Não deixe o cabo suspenso pela extremidade de uma mesa ou balcão. Certifique-se de que o cabo não se encontra numa posição em que possa ser puxado inadvertidamente.
18. Não permita que o cabo toque em superfícies quentes e não o coloque sobre ou perto de uma caldeira elétrica ou a gás quente ou num forno aquecido.

19. Não utilize o aparelho sobre uma superfície de cozimento a gás ou elétrica ou sobre ou perto de uma chama.
20. A utilização de uma extensão com o aparelho não é recomendada. No entanto, caso seja necessário utilizar uma ficha de extensão, certifique-se de que a ficha é adequada para o consumo de energia do aparelho para evitar o sobreaquecimento do cabo da extensão, aparelho ou tomada. Não coloque o cabo da extensão numa posição em que possa ser puxada por crianças ou animais ou que possibilite o tropeçamento.
21. Este aparelho não é adequado para ser utilizado no exterior. Apenas para utilização doméstica. Não utilize este aparelho para outra finalidade diferente da prevista.
22. NÃO transporte o aparelho pelo cabo de alimentação.
23. Não deixe o aparelho não supervisionado durante a utilização. Desligue sempre a unidade quando não estiver a ser utilizada ou antes de limpar.
24. Utilize sempre o aparelho numa superfície suave, uniforme e estável. Não coloque a unidade numa superfície quente e evite utilizá-la em superfícies de metal.
25. Certifique-se de que o interruptor está na posição "Off" (desligado) ou "0" após cada utilização.
26. O fabricante não aceita responsabilidade por qualquer dano ou lesão causados devido a uma utilização imprópria ou incorreta ou a reparações realizadas por pessoal não autorizado.
27. Em caso de problemas técnicos, desligue a máquina e não tente repará-la você próprio. Devolva o aparelho a um agente de assistência autorizado para verificação, ajuste ou reparação. Insista sempre em utilizar peças sobresselentes originais. O não cumprimento das precauções e instruções acima poderá afetar o funcionamento seguro desta máquina.
28. Não opere qualquer aparelho com um cabo ou fiche danificados ou depois de avarias do aparelho, ou fique danificado de alguma forma. Devolva o aparelho à loja de reparação autorizada mais próxima para examinação, reparação ou ajuste.
29. Certifique-se de que a tampa está correctamente colocada antes de ligar o moinho de café.
30. Após a utilização, não retire a tampa até que a lâmina esteja completamente imóvel.
31. Não utilize o aparelho durante mais de um minuto de modo contínuo, uma vez que poderá causar o sobreaquecimento. Deixe arrefecer durante 10-15 minutos após uma utilização prolongada antes de continuar.

DIAGRAMA DE PEÇAS

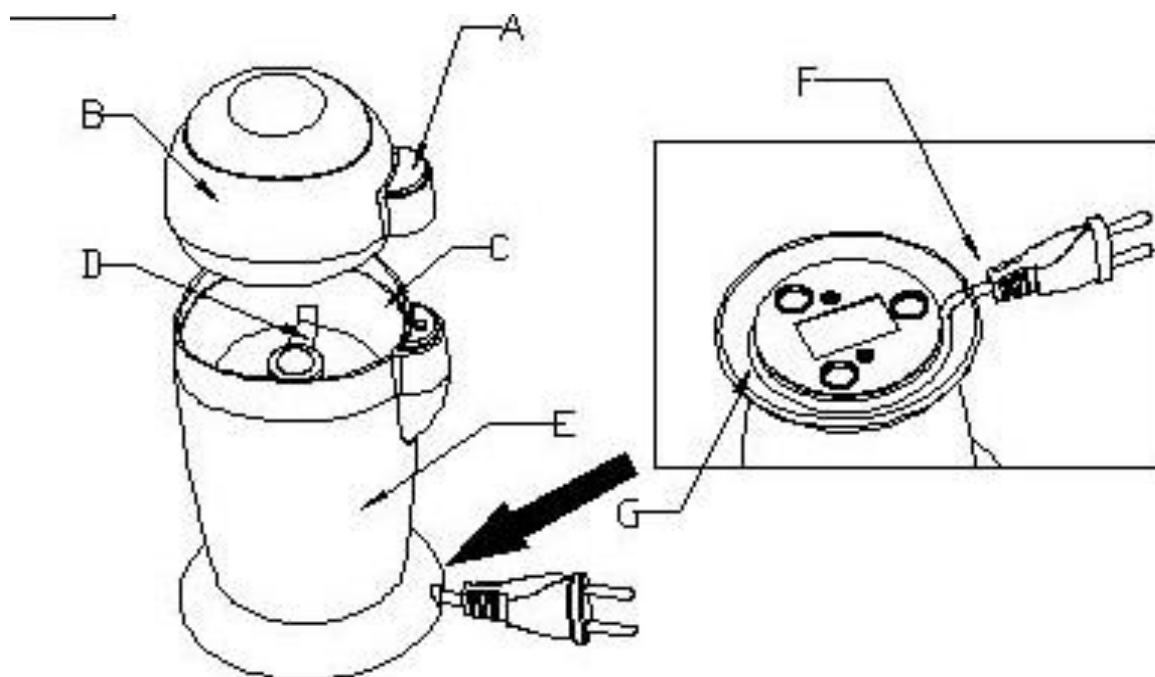

- A. Interruptor On/Off
- B. Tampa
- C. Copo do moinho
- D. Lâmina
- E. Corpo principal
- F. Cabo
- G. Compartimento do cabo

ANTES DA PRIMEIRA UTILIZAÇÃO

- Antes de utilizar a unidade pela primeira vez, remova qualquer material da embalagem e limpe cuidadosamente o moinho de café em água quente e com sabão, enxagúe e seque.

UTILIZAR O MOINHO DE CAFÉ

- Encha o copo do moinho. Tenha cuidado para não encher acima de 1/3 copos da tampa.
- Coloque a tampa correctamente no moinho de café.
- Insira a ficha numa tomada eléctrica apropriada.
- Segure no moinho de café com uma mão enquanto pressiona o interruptor com a outra mão.
- Com um enchimento máximo, a operação demora aproximadamente 30 segundos. Quanto mais tempo continuar a operação, melhores resultados obterá.
- Nota: Não processe excessivamente!
- Quando terminar, desligue o moinho de café e remova a ficha da tomada eléctrica.

- Bata na tampa para libertar qualquer café moído colado e, em seguida, abra o moinho de café.

LIMPEZA E MANUTENÇÃO

- Este aparelho destina-se apenas a utilização doméstica e não é reparável pelo utilizador.
- Não abra nem substitua quaisquer peças. Consulte um departamento de apoio elétrico qualificado ou devolva o aparelho ao fornecedor, caso seja necessário repará-lo.
- Desligue a ficha da tomada de parede e remova a sonda em conjunto com o cabo de alimentação da entrada de alimentação do aparelho.
- Deixe a unidade arrefecer.
- Para limpar a sonda de controlo da temperatura, limpe a unidade com um pano ligeiramente humedecido. Utilize uma esponja não abrasiva ou pano de cozinha humedecido para limpar o copo do moinho
- A entrada de alimentação do aparelho deve ser seca antes de utilizar novamente o aparelho.
- Deixe as peças secarem completamente antes de voltar a montar.

GUARDAR O APARELHO

- Certifique-se de que a unidade é colocada na posição OFF (Desligada). Retire o cabo da máquina de café da tomada de alimentação.
- Limpe todas as peças conforme instruído acima. Certifique-se de que todas as peças estão secas antes de guardar.
- Guarde o aparelho num local limpo e seco.
- Nunca guarde o aparelho enquanto estiver molhado ou sujo.
- Nunca enrole o cabo de alimentação à volta do aparelho.

REPARAÇÃO DO APARELHO

O aparelho não contém componentes que possam ser reparados pelo utilizador. Se a unidade não estiver a funcionar corretamente, verifique o seguinte:

- Se seguiu as instruções corretamente.
- Se a unidade foi devidamente ligada e se a tomada de parede está ligada.
- Se a fonte de alimentação elétrica está ligada.
- Se a ficha está firmemente encaixada na tomada elétrica.

Se o aparelho continuar sem funcionar depois de verificar os itens acima:

- Consulte o revendedor para uma possível reparação ou substituição. Se o revendedor não for capaz de resolver o problema e necessitar de devolver o aparelho, certifique-se de que:

- A unidade está devidamente embalada na sua embalagem original.
- Apresenta uma prova de compra.
- É fornecida uma razão para a devolução.

Se o cabo de alimentação estiver danificado, deve ser substituído pelo fabricante ou por um agente de assistência autorizado de forma a evitar qualquer perigo. Caso seja necessário reparar o aparelho dentro do período de garantia, o aparelho deve ser devolvido a um centro de assistência da Home of Living Brands (Pty) Limited aprovado. A reparação fora do período de garantia continua a ser possível, mas, contudo, será cobrada.

SUBSTITUIÇÃO DA FICHA

Cumpra com as instruções seguintes caso seja necessário substituir a ficha.

Esta unidade destina-se a operar apenas na corrente indicada. A ligação a outras fontes de alimentação poderá danificar o aparelho. Ligue uma ficha de três pinos da seguinte maneira:

Os fios neste terminal de alimentação estão coloridos de acordo com o seguinte:

Verde/Amarelo = Terra

Azul = Neutro

Castanho = Vivo

AVISO: ESTE APARELHO DEVE ESTAR LIGADO À TERRA
(Certifique-se sempre de que a ficha de três pinos está ligada da seguinte maneira:)

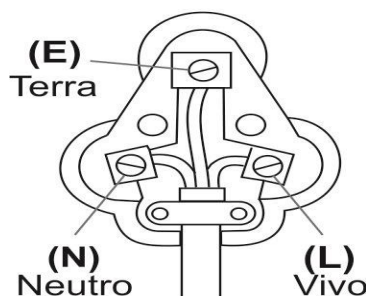

(E) Verde e amarelo
(N) Azul
(L) Castanho

**ANEXE A SUA PROVA DE COMPRA/RECIBO AQUI
EM CASO DE RECLAMAÇÃO AO ABRIGO DE GARANTIA, É NECESSÁRIO PRODUIR
ESTE RECIBO.**

GARANTIA

1. Home of Living Brands (Pty) Limited garante ao comprador original deste produto ("o cliente") que este produto não apresenta defeitos de material e fabrico que se manifestam na utilização normal pessoal, familiar ou doméstica num período de 1 (um) ano desde a data de compra ("período de garantia").
2. No caso de um cliente comprar um produto e este se quebrar, apresentar defeitos ou não funcionar corretamente para a finalidade prevista, o cliente tem de notificar o fornecedor ao qual comprou o produto ("o fornecedor") desse fato dentro do período de garantia. Qualquer reclamação nos termos da garantia deve ser acompanhada por uma prova de compra. Caso não esteja disponível uma prova de compra, então as despesas da reparação e/ou manutenção poderão ter de ser pagas pelo cliente ao fornecedor.
3. O produto avariado tem de ser devolvido ao centro de assistência do fornecedor para aplicar a garantia.
4. O fornecedor irá reembolsar, reparar ou trocar o produto nos termos desta garantia, sujeito aos requisitos legislativos. Esta garantia será válida apenas quando o cliente não tiver quebrado ele próprio o produto ou utilizado o produto para outro fim que não o previsto. A garantia não inclui e não será interpretada como abrangendo produtos danificados como resultado de um desastre, utilização imprópria, manipulação, abuso ou qualquer modificação não autorizada ou reparação do produto.
5. Esta garantia aplicar-se-á apenas ao produto fornecido na data de compra e não a quaisquer acessórios incluídos ou instalados pelo cliente.
6. Se o cliente solicitar que o fornecedor repare o produto e o produto se quebrar ou não funcionar corretamente nos 3 (três) meses após a reparação, considerando que não seja resultado de utilização imprópria, manipulação ou modificação por ou em nome do cliente, então o fornecedor poderá substituir o produto ou pagar um reembolso ao cliente.
7. O cliente poderá ser responsável por certos custos quando os produtos devolvidos não estiverem na embalagem original, ou caso a embalagem esteja danificada. Este custo será deduzido de qualquer reembolso pago ao cliente.

HOME OF LIVING BRANDS (PTY) LTD

011 490-9600 (Joanesburgo)
031 792-6000 (Durban)
021 552-5161 (Cidade do Cabo)

www.russellhobbs.co.za
www.facebook.com/RussellhobbsSA
www.homeoflivingbrands.com